

MÁQUINAS ASPIRAÇÃO CENTRAL

MÁQUINA ASPIRAÇÃO VAC DYNAMIC 1.8 + KIT ON/OFF 8ml



Gama média para residências, a evolução de 4 gerações de centrais de aspiração.
Design/robustez/potência/silêncio.
Modelo ciclónico com separação centrífuga, entrada tangencial, cone ciclónico, aspiração direta ao balde e filtros laváveis (PROTECTA + HEPA).
Central construída em ABS com pegadas ergonómicas, balde do lixo de 20 litros e silenciador interior.
Motores Bypass periférico de dupla turbina cónica, SOFT-START/HI-SPEED com tripla proteção térmica.
Filtro de carbono ativo na saída de ventilação.
Inclui kit de limpeza ON/OFF 8ml.

CARACTERÍSTICAS TÉCNICAS:

Potência	1800 W
Voltagem	230 V
Frequência	50/60 Hz
Airwatts	643 W
Depressão máx. (mm/H ₂ O)	3300 mm/H ₂ O
Caudal de ar máx.	210 m ³ /h
Nível sonoro	≤ 60 dB
Sistema de filtragem	HEPA + PRO-TECTA
Superfície filtro HEPA	6000 cm ²
Superfície filtro Pro-Tecta	1300 cm ²
Display	Não
Capacidade do balde	28 L
Peso	16 kg
Nº tomadas	12
Tomada mais distante	50 m
Área da habitação	≤ 500 m ²

FILTRO PRO-TECTA + FILTRO HEPA

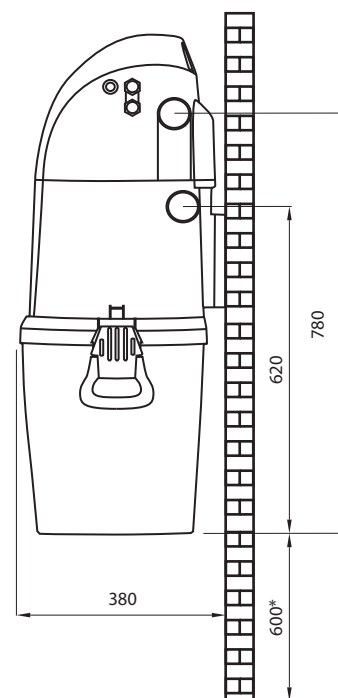
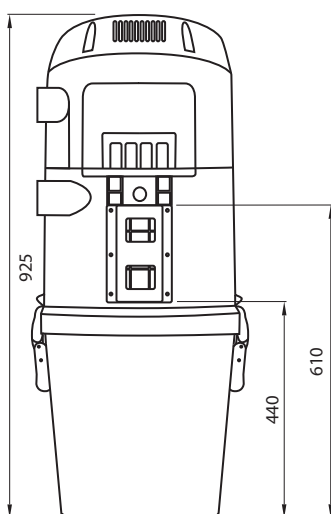
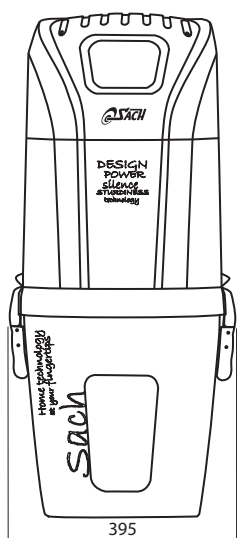

* Altura mínima recomendada para uma fácil limpeza do balde.

Email: aspiracaocentralonline@hotmail.com

Telefone: +351 253 069 565

Morada: Apartado 002069 EC 4701-901
Braga - Portugal